

Montageanleitung Trittbretter Jeep Wrangler JL 4-türer (2018-)

Teile Liste:

Menge	Bezeichnung	Menge	Bezeichnung
1x	Trittbrett Fahrerseite / links	24	10mm U-Scheibe
1x	Trittbrett Beifahrerseite / rechts	12x	10mm selbstsichernde Mutter
1x	Montagehalterung vorne Fahrerseite	6x	8x35mm Sechskantschraube
1x	Montagehalterung vorne Beifahrerseite	6x	8mm U-Scheibe
1x	Montagehalterung Mitte Fahrerseite	6x	8mm Sicherungsscheibe
1x	Montagehalterung Mitte Beifahrerseite	12x	6x25mm Sechskantschraube
1x	Montagehalterung hinten Fahrerseite	24x	6mm U-Scheibe
1x	Montagehalterung hinten Beifahrerseite	12x	6mm selbstsichernde Mutter
12x	10x35mm Sechskantschraube		

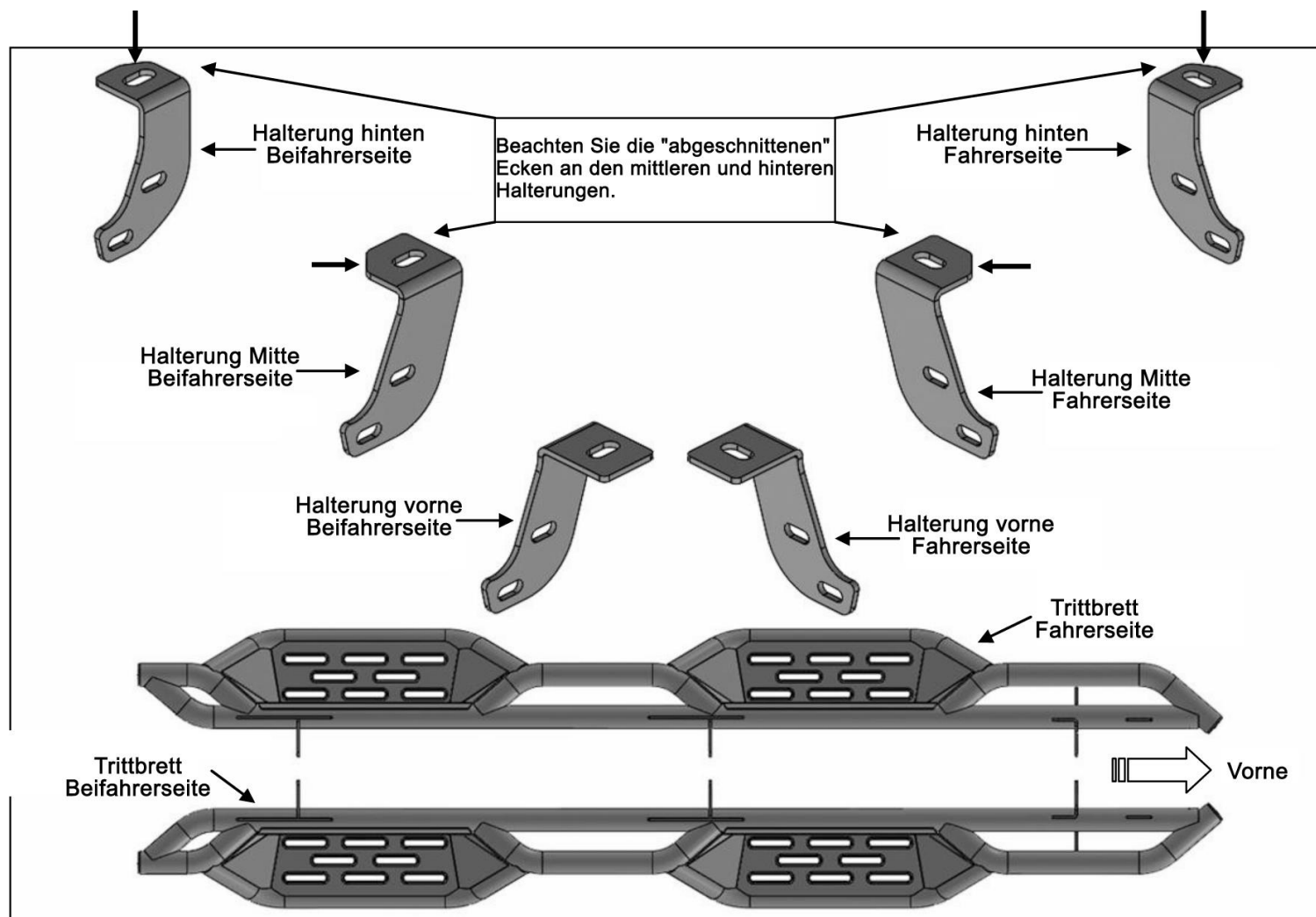

Montage:

1. Nehmen Sie den Artikel aus der Verpackung. Überprüfen Sie, ob alle Teile vorhanden sind. Lesen Sie sich diese Anleitung sorgfältig durch, bevor Sie mit der Montage beginnen. Die Montage sollte von 2 Personen vorgenommen werden. Ggf. vorhandene Rock Rails oder Trittbretter müssen demontiert werden.

2. Nehmen Sie die Halterung für vorne sowie das Trittbrett der Fahrerseite und legen Sie diese auf eine flache, saubere Oberfläche. **HINWEIS:** Bestimmen Sie anhand der oberen Skizze sowie von **(Bild 1)** die richtige Halterung sowie das Trittbrett. Befestigen Sie die rückwärtige Seite der Halterung an der vorderen Seite der am Trittbrett angeschweißten Halterung, **(Bild 1)**. Ziehen Sie die Schrauben nur handfest an.

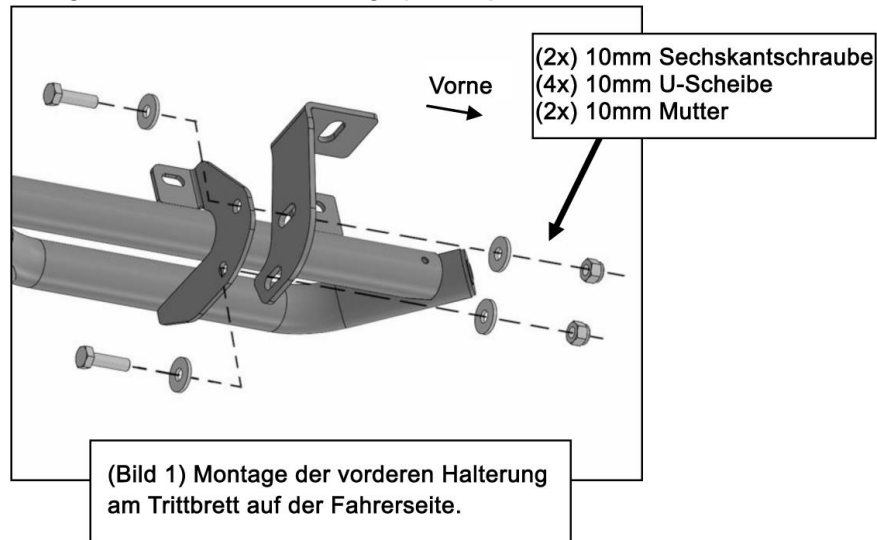

3. Wiederholen Sie den **Schritt 2** um die Halterungen für die Mitte sowie für hinten an den Halterungen am Trittbrett zu montieren, **(Bilder 3 & 4)**. **Hinweis:** Die Halterungen für die Mitte und hinten sehen ähnlich aus, sind aber unterschiedlich. Beachten Sie die „abgeschnittenen“ Ecken an den Halterungen, **(Bild 2)**.

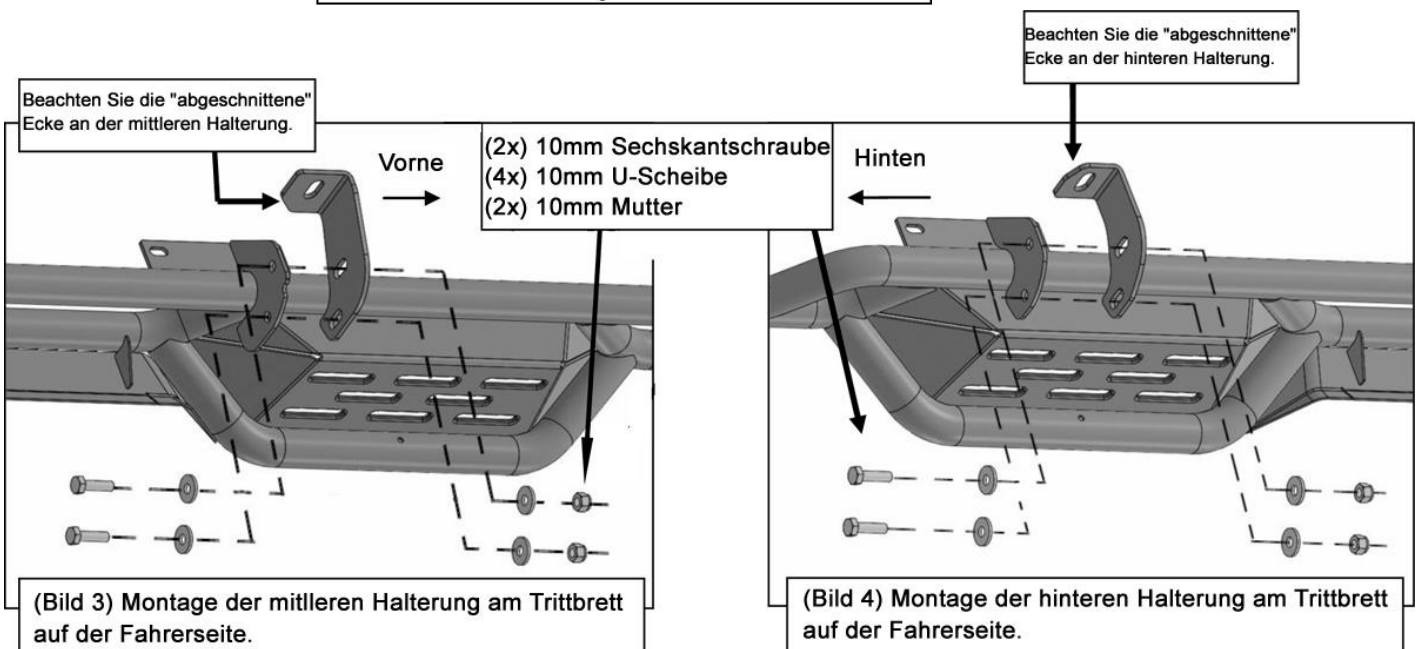
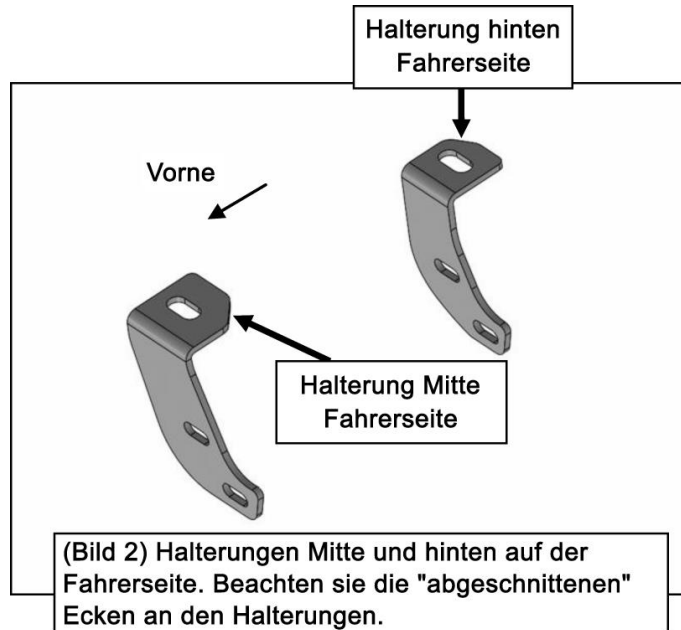

4. Positionieren Sie nun das Trittbrett, mit Hilfe einer zweiten Person, am Fahrzeug so, dass die drei Paare der Montagepunkte an den angeschweißten Halterungen am Trittbrett an der **Rückseite** der Quetschnaht anliegen und mit den dortigen drei Paaren der Befestigungspunkte übereinstimmen, **(Bilder 5 – 7)**.

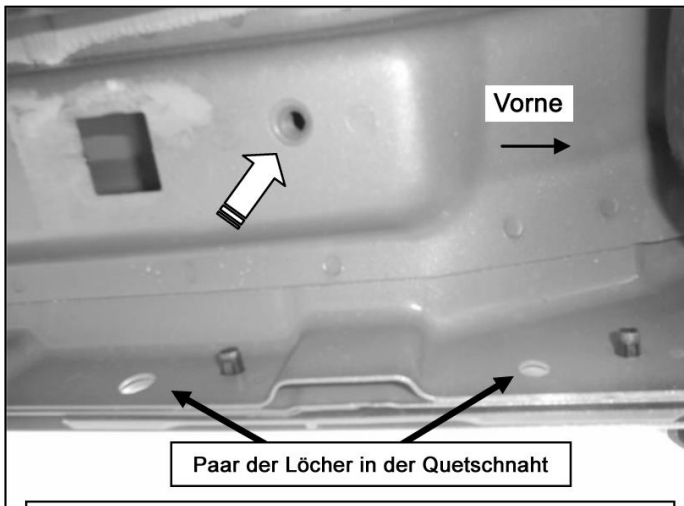

(Bild 5) Befestigungspunkte vorne auf der Fahrerseite

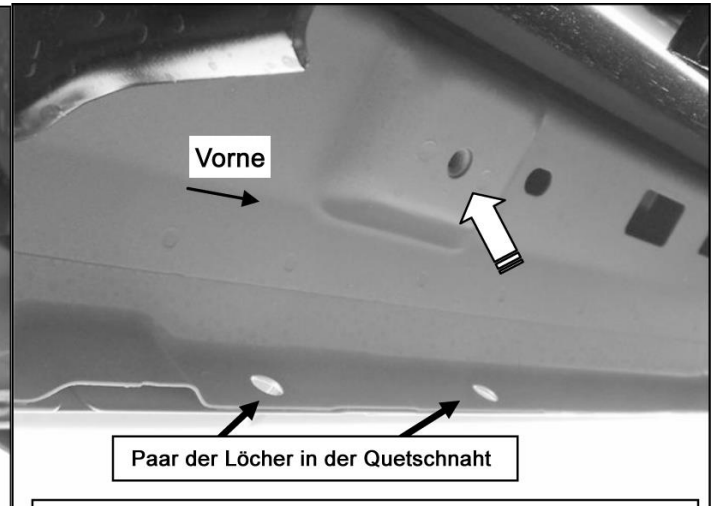

(Bild 6) Befestigungspunkte in der Mitte auf der Fahrerseite

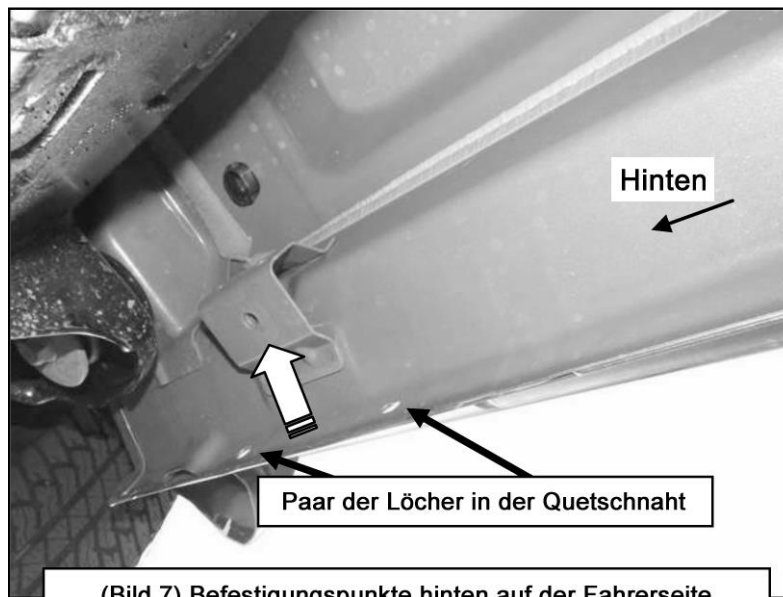

(Bild 7) Befestigungspunkte hinten auf der Fahrerseite

5. Befestigen Sie das Trittbrett an der Rückseite der Quetschnaht mit (6x) 6mm Sechskantschraube, (12x) 6mm U-Scheibe und (6x) 6mm Mutter, **(Bilder 8 – 10)**. **HINWEIS:** Führen Sie die Schrauben von der Außenseite, durch die Halterung am Trittbrett und durch die Löcher in der Quetschnaht ein.

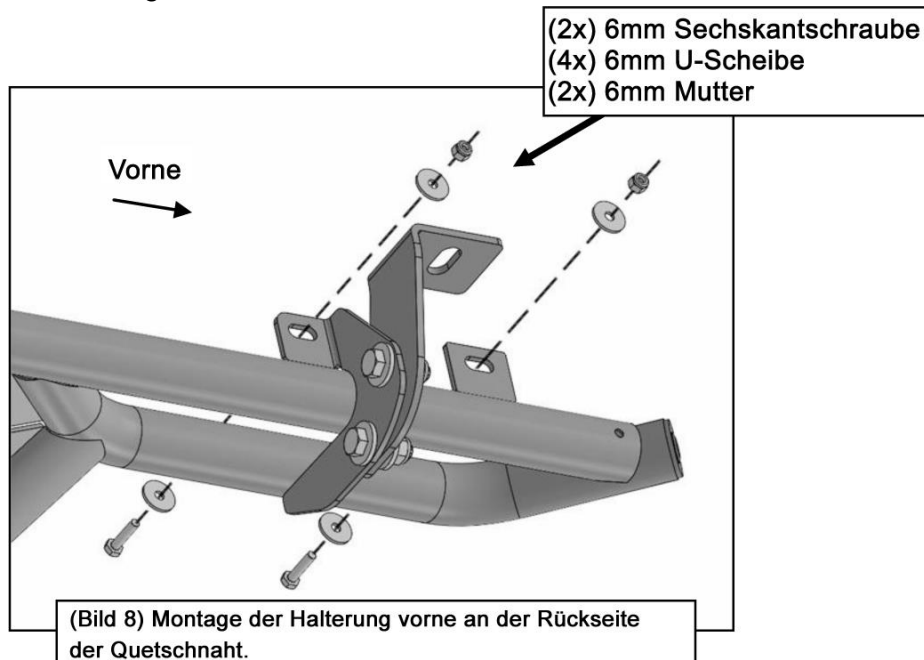

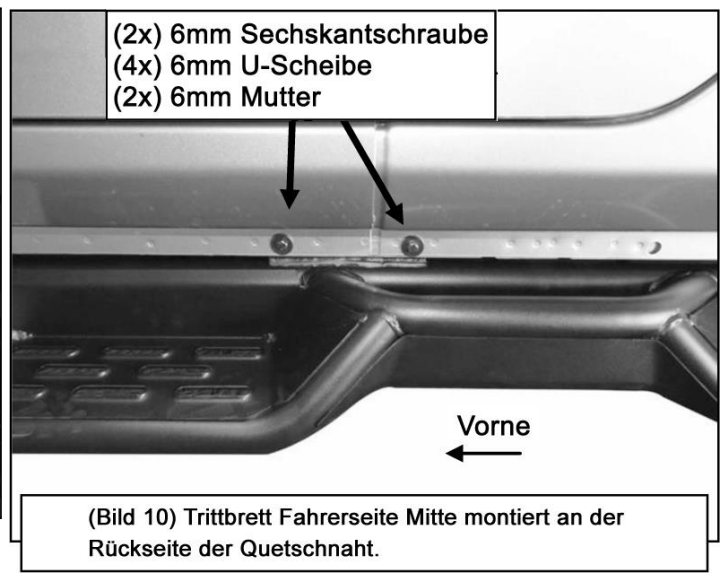
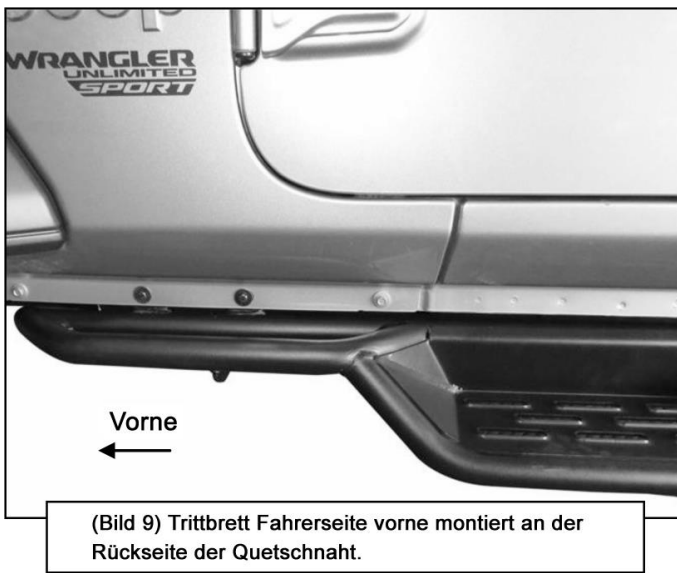

6. Befestigen Sie nun die Halterungen an der Gewindebohrung im Rahmen. Verwenden Sie hierzu (3x) 8x35mm Sechskantschraube, (3x) 8mm Sicherungsscheibe und (3x) 8mm U-Scheibe, **(Bilder 11 – 14)**. Ziehen Sie die Schrauben nur handfest an.

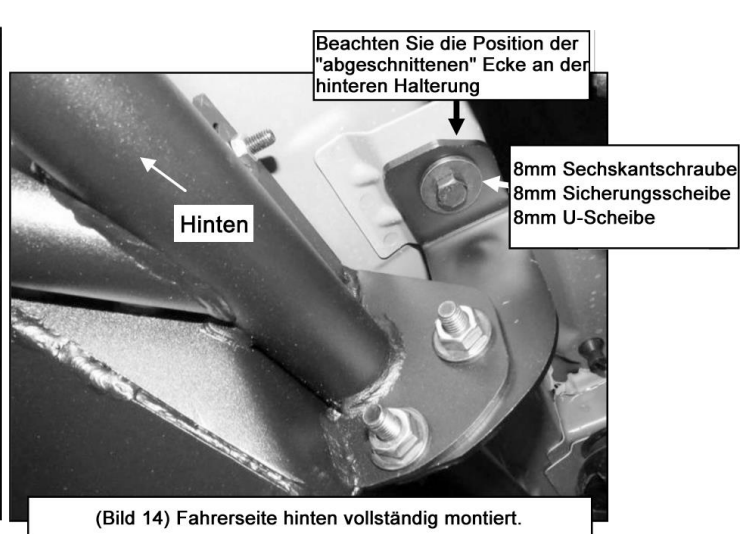
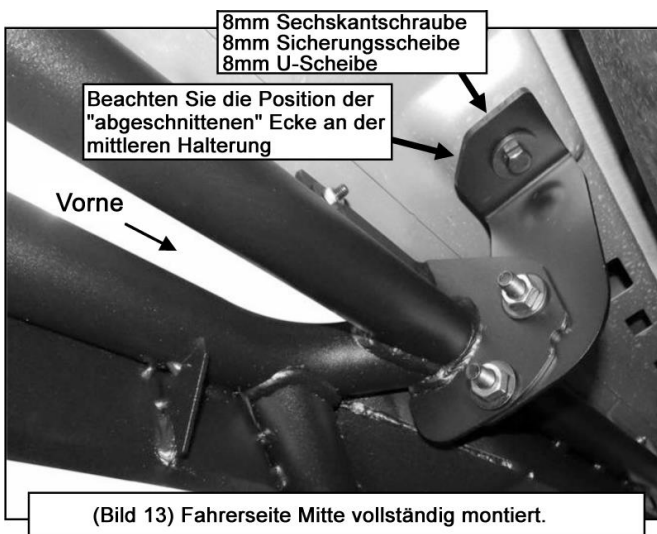
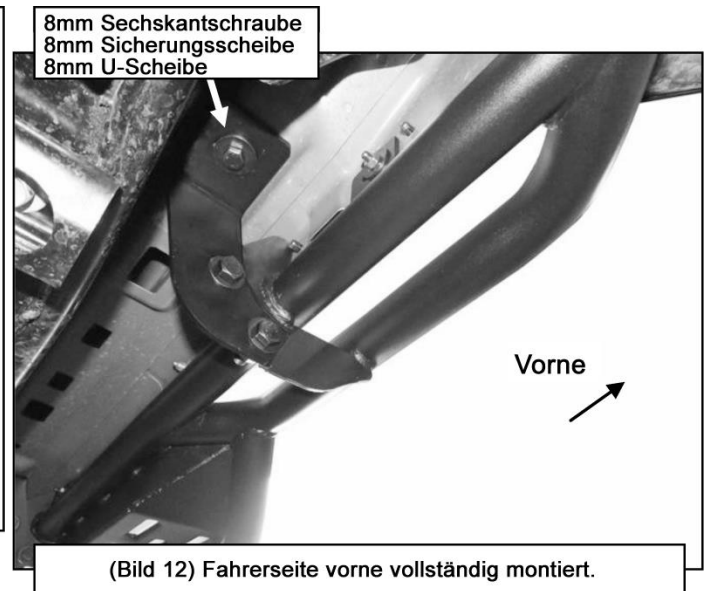
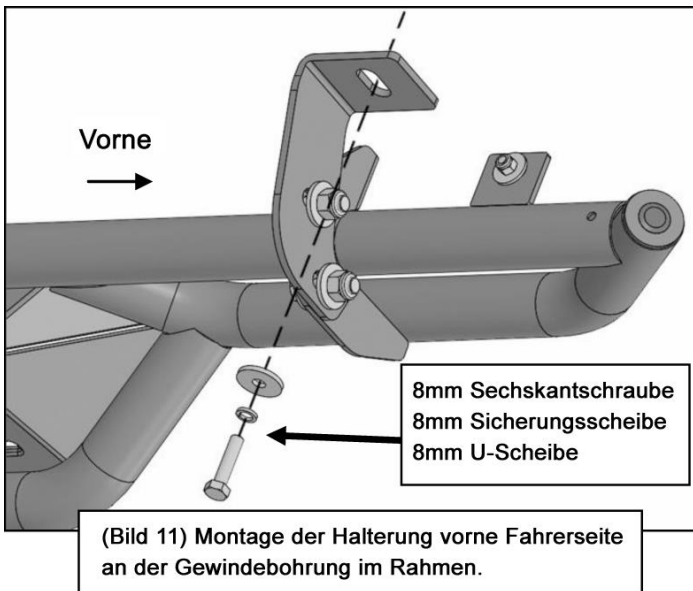

7. Richten Sie nun das Trittrett korrekt am Fahrzeug aus. Ziehen Sie dann alle Schrauben fest an.
 8. Wiederholen Sie die **Schritte 2 – 7** entsprechend für die Beifahrerseite.
 9. Überprüfen Sie regelmäßig den korrekten Sitz der Trittbretter und gehen Sie sicher, dass alle Schrauben fest angezogen sind.

WICHTIG!!!

Verwenden Sie nur das Montagematerial, das dem Paket beiliegt! Andere Schrauben dürfen nicht verwendet werden!

Zum Schutz der Trittbretter sollte das Produkt nach der Montage gewachst werden. Wir empfehlen regelmäßiges Wachsen um durch eine Schutzschicht das Finish zu schützen. Benutzen Sie keine Art von Politur oder Wachs, die Scheuer- oder Schleifmittel enthalten, diese könnten das Finish beschädigen.

Für Edelstahl: Versuche in unserem Betrieb haben gezeigt, dass im Hinblick auf Reinigungswirkung, Konservierung und leichte Anwendung, Fabrikate wie Cilit, Stahlfix und 3M gute Pflege-Ergebnisse vorweisen können.

