

Montageanleitung Trittbretter Jeep Wrangler JL 2-türer (2018-)

Teile Liste:

Menge	Bezeichnung	Menge	Bezeichnung
1x	Trittbrett Fahrerseite / links	8x	10mm selbstsichernde Mutter
1x	Trittbrett Beifahrerseite / rechts	4x	8x35mm Sechskantschraube
1x	Montagehalterung vorne Fahrerseite	4x	8mm U-Scheibe
1x	Montagehalterung vorne Beifahrerseite	4x	8mm Sicherungsscheibe
1x	Montagehalterung hinten Fahrerseite	8x	6x25mm Sechskantschraube
1x	Montagehalterung hinten Beifahrerseite	16x	6mm U-Scheibe
8x	10x35mm Sechskantschraube	8x	6mm selbstsichernde Mutter
16x	10mm U-Scheibe		

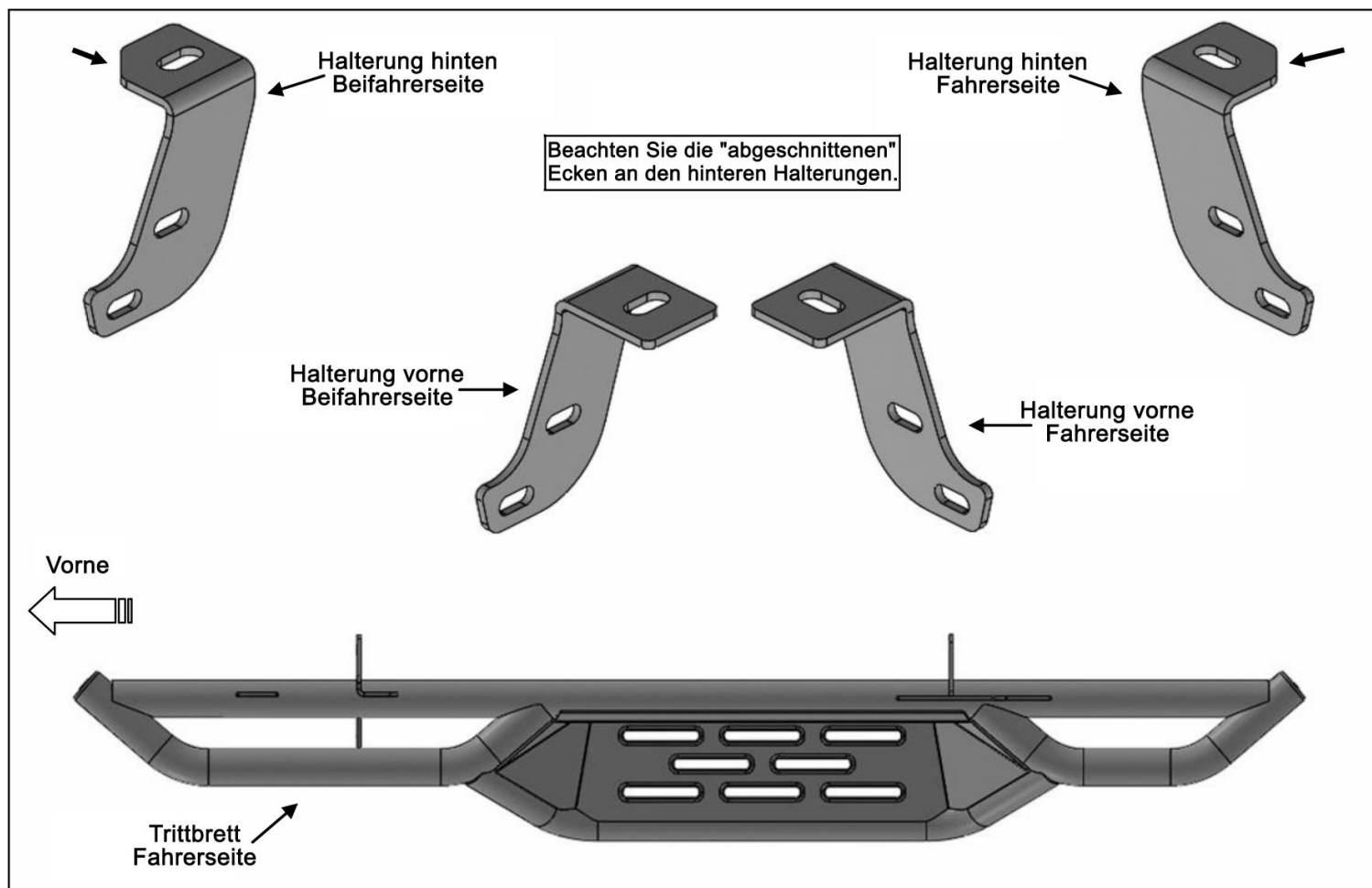

Montage:

1. Nehmen Sie den Artikel aus der Verpackung. Überprüfen Sie, ob alle Teile vorhanden sind. Lesen Sie sich diese Anleitung sorgfältig durch, bevor Sie mit der Montage beginnen. Die Montage sollte von 2 Personen vorgenommen werden. Ggf. vorhandene Rock Rails oder Trittbretter müssen demontiert werden.

2. Nehmen Sie die Halterung für vorne sowie das Trittbrett der Beifahrerseite und legen Sie diese auf eine flache, saubere Oberfläche. **HINWEIS:** Bestimmen Sie anhand der oberen Skizze sowie von **(Bild 1)** die richtige Halterung sowie das Trittbrett. Befestigen Sie die Halterung an der am Trittbrett angeschweißten Halterung mit (2x) 10mm Sechskantschraube, (4x) 10mm U-Scheibe und (2x) 10mm Mutter, **(Bild 1)**. Ziehen Sie die Schrauben nur handfest an.

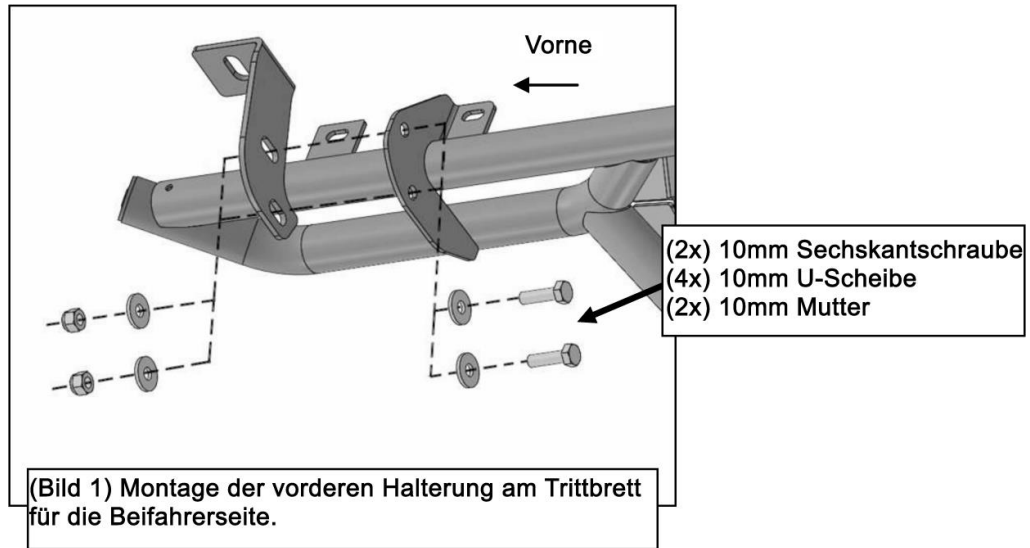

3. Wiederholen Sie den **Schritt 2** um die Halterungen für hinten an der Halterung am Trittbrett zu montieren, **(Bild 2)**.

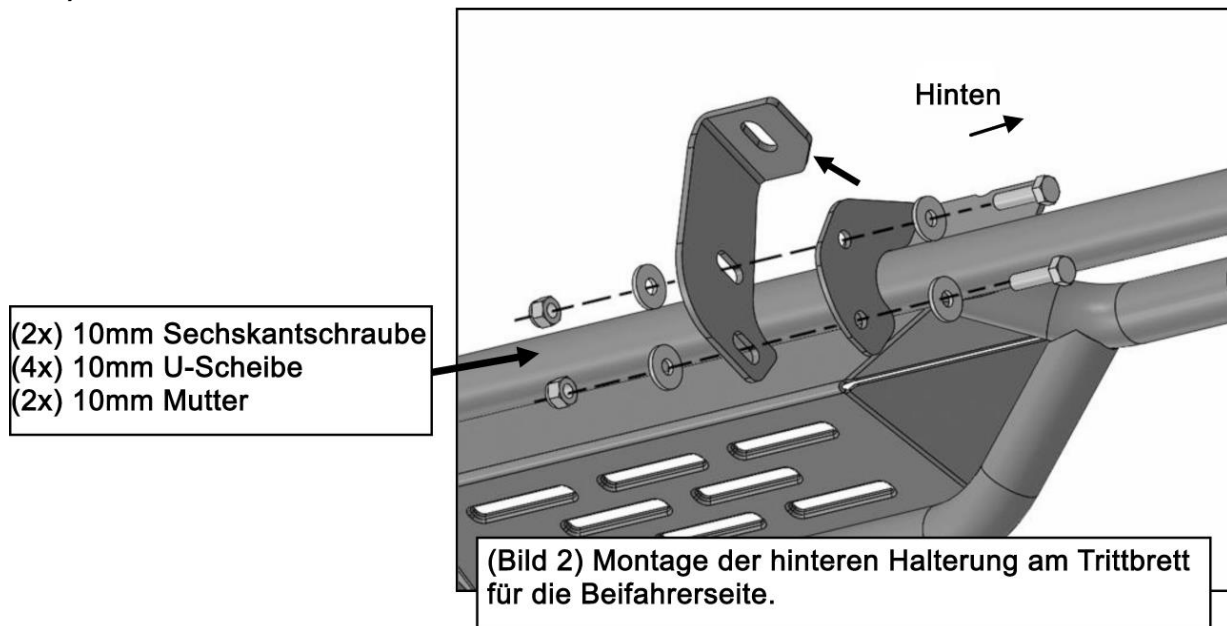

4. Positionieren Sie nun das Trittbrett, mit Hilfe einer zweiten Person, am Fahrzeug so, dass die zwei Paare der Montagepunkte an den angeschweißten Halterungen am Trittbrett an der **Rückseite** der Quetschnaft anliegen und mit den dortigen zwei Paaren der Befestigungspunkte übereinstimmen, **(Bilder 3 & 4)**.

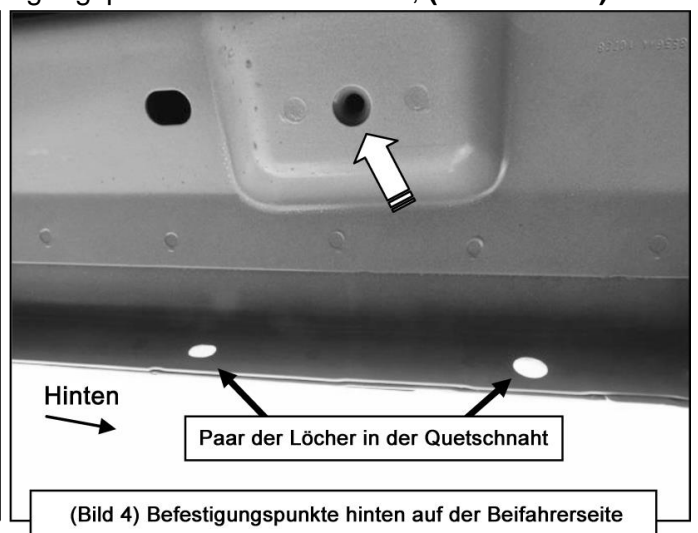
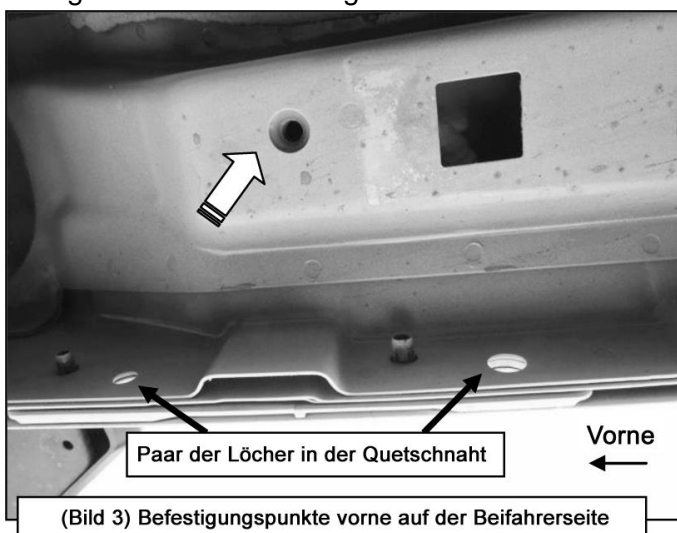

- Befestigen Sie das Trittbrett an der Rückseite der Quetschnaht mit (4x) 6mm Sechskantschraube, (8x) 6mm U-Scheibe und (4x) 6mm Mutter, **(Bilder 5 – 8)**. **HINWEIS:** Führen Sie die Schrauben von der Außenseite, durch die Halterung am Trittbrett und durch die Löcher in der Quetschnaht ein.
- Befestigen Sie nun die Halterungen an den Gewindebohrungen im Rahmen. Verwenden Sie hierzu (2x) 8x35mm Sechskantschraube, (2x) 8mm Sicherungsscheibe und (2x) 8mm U-Scheibe, **(Bilder 5 – 8)**. Ziehen Sie die Schrauben nur handfest an

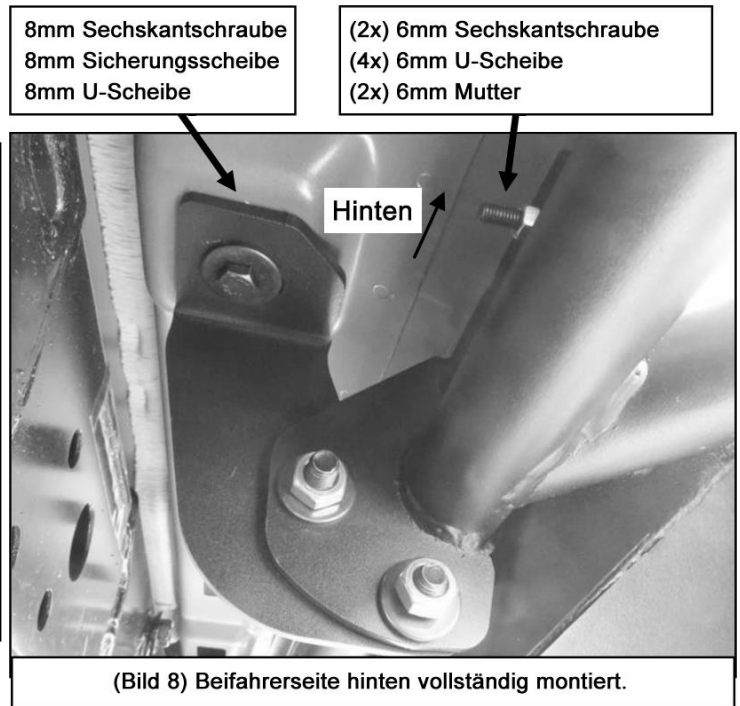
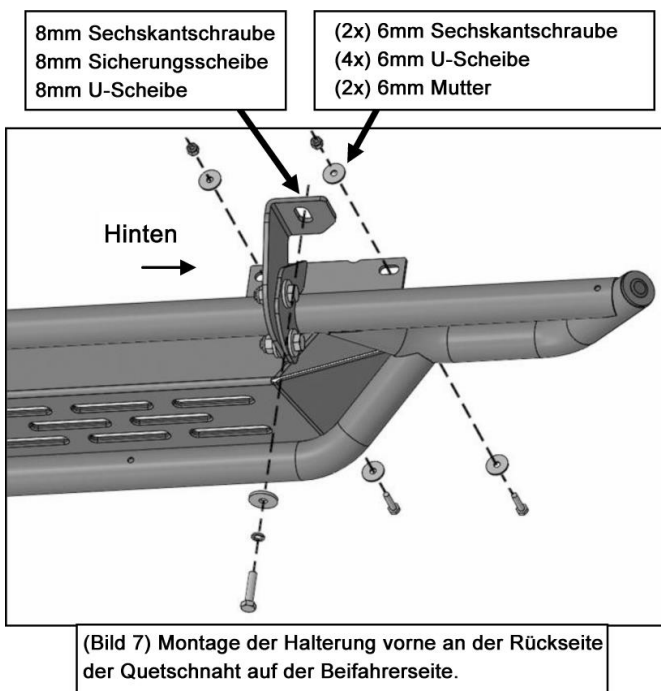
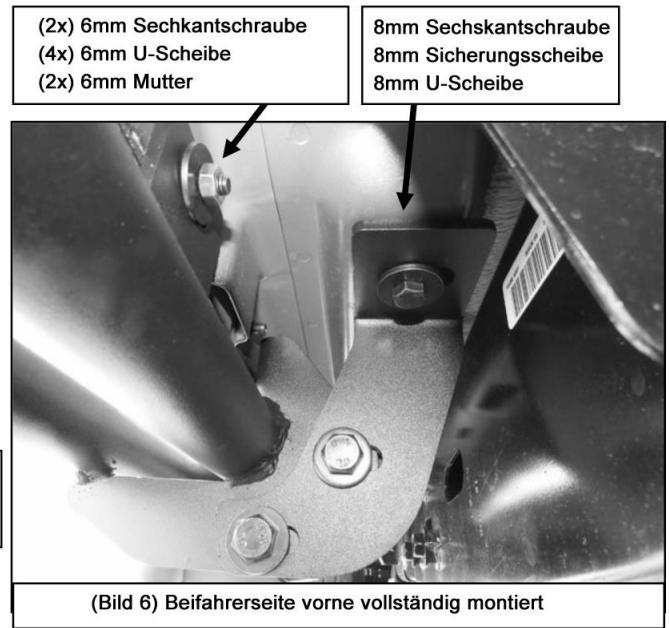
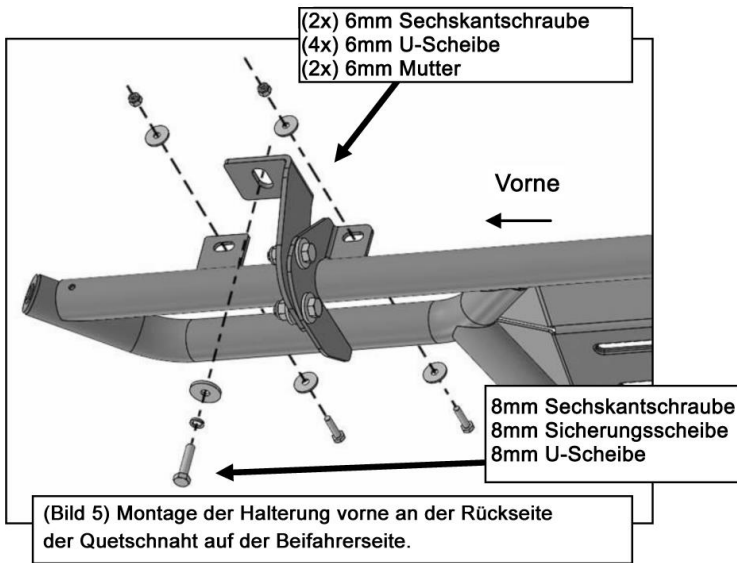

- Richten Sie nun das Trittbrett korrekt am Fahrzeug aus. Ziehen Sie dann alle Schrauben fest an.
- Wiederholen Sie die **Schritte 2 – 7** entsprechend für die Fahrerseite.
- Überprüfen Sie regelmäßig den korrekten Sitz der Trittbretter und gehen Sie sicher, dass alle Schrauben fest angezogen sind.

WICHTIG!!!

Verwenden Sie nur das Montagematerial, das dem Paket beiliegt! Andere Schrauben dürfen nicht verwendet werden!

Zum Schutz der Trittbretter sollte das Produkt nach der Montage gewacht werden. Wir empfehlen regelmäßiges Wachsen um durch eine Schutzschicht das Finish zu schützen. Benutzen Sie keine Art von Politur oder Wachs, die Scheuer- oder Schleifmittel enthalten, diese könnten das Finish beschädigen.

Für Edelstahl: Versuche in unserem Betrieb haben gezeigt, dass im Hinblick auf Reinigungswirkung, Konservierung und leichte Anwendung, Fabrikate wie Cilit, Stahlfix und 3M gute Pflege-Ergebnisse vorweisen können.

